

# MON-60B

COMPLEJO "MONTAÑA DE LOS MONSTERS"  
COMBINATION "MONSTER MOUNTAIN"  
COMBINAISON "MONTAGNE DES MONSTRES"



**MONSTERS**  
mobipark  
design by YONOH

JUEGO & ESTIMULACIÓN TEMPRANA • PLAYING & EARLY STIMULATION • JEU & STIMULATION PRÉCOCE

## Características

Characteristics  
Caractéristiques



EN 1176



+ 9 meses



Nº  
9 u.



250 x 175 x 200 cm.



100 cm. max



17,30 m²

- \* **Estructura** Acero inoxidable  
*Structure* Stainless steel  
*Structure* Acier inoxydable
- \* **Paneles** HDPE (Polietileno de alta densidad) de 13 y 19 mm.  
*Panels* HDPE (High-density polyethylene) 13 and 19 mm.  
*Panneaux* PEHD (Polyéthylène de haute densité) 13 mm.
- \* **Deslizador** Acero inoxidable 58cm  
*Sliding sole* Stainless steel 58cm  
*Glissière* Acier inoxydable 58cm
- \* **Plataformas** Contrachapado Fenólico Antideslizante 15 mm.  
*Platforms* Phenolic nonslip plywood 15 mm.  
*Plateformes* Contreplaqué Phenolique Antiglissant 15 mm.

es

Conjunto modular concebido para el **JUEGO** y la **ESTIMULACIÓN TEMPRANA** de niños pequeños, aproximadamente a partir de 9 meses hasta 4 años, con escenografía de monstruos gigantes muy simpáticos y atractivos para los niños.

Estructura de tubo redondo Ø50mm de acero inoxidable, paneles en polietileno de alta densidad de 13 y 19mm, plataformas de contrachapado fenólico antideslizante de 15mm y deslizador en acero inoxidable.

El conjunto se constituye por **tres plataformas** a distinto nivel (plataforma más alta 0,58m) que funcionan como **escalera de acceso**,- con superficie suficiente grande para poder subir a gatas, lo que da mucha seguridad a los niños pequeños. Además, el conjunto cuenta con un **tobogán** con altura de salida 0,58m y **paneles decorativos** llenos de **actividades lúdicas**:

- discos de engranaje para experimentar causa-efecto,
- un disco giratorio con ojo de buey lleno de canicas para producir sonidos,
- coloridos rodillos giratorios,
- tres mirillas con ojos de buey transparentes.

El conjunto ofrece condiciones ideales para **potenciar el aprendizaje de los niños**, respetando su corta edad y en un **entorno lúdico, divertido y seguro**.

Dos monstruos llamativos estimulan la imaginación de los niños, mientras desarrollan el tacto, la vista, la orientación y aprenden a conocer mejor su propio cuerpo, fortalecen sus músculos y mejoran su coordinación.

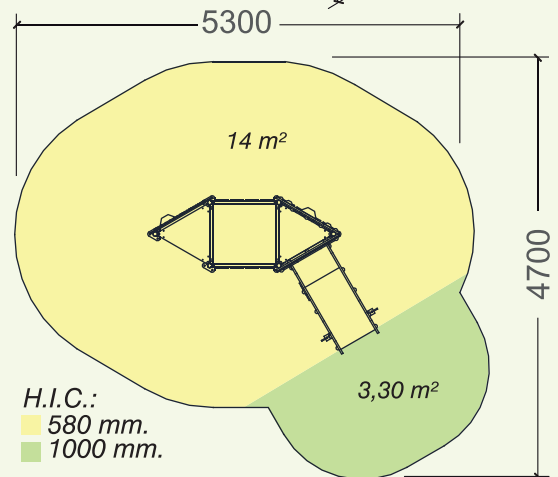
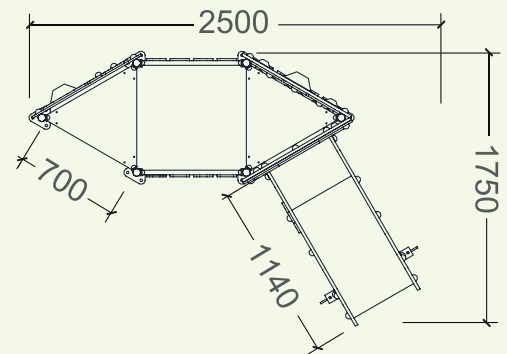
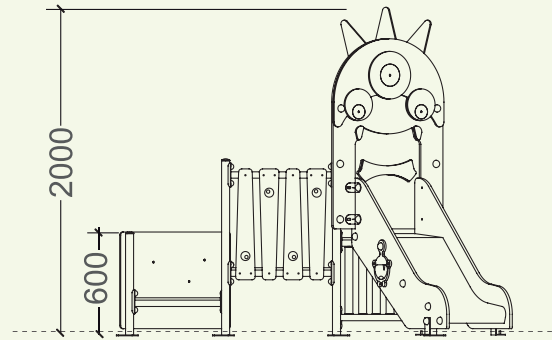

mm.

Área mínima de seguridad

**COMPLEJO "MONTAÑA DE LOS MONSTERS"**  
**COMBINATION "MONSTER MOUNTAIN"**  
**COMBINAISON "MONTAGNE DES MONSTRES"**



en

Modular playground combination conceived for **PLAYING** and **EARLY STIMULATION** of toddlers aged approx. 9 months to 4 years, with scenography of adorable giant monsters, very attractive for children.

Structure of round tube Ø50mm of stainless steel, panels of high density polyethylene of thickness 13 and 19mm, platforms of phenolic nonslip plywood of 15mm and sliding sole of stainless steel.

This playground combination is composed of **three platforms** at different level (highest platform 0,58m) which work as **access stairs**, - with its surface big enough to go upstairs crawling on all fours, which grants safety to the toddlers. Furthermore, the structure contains a **slide** of height 0,58m and **decorative panels** with plenty of **playful activities**:

- gear wheel discs to experiment cause-and-effect,
- a turning disc with bull's-eye window full of marbles to generate sounds,
- colourful turning rolls,
- three spyholes with transparent bull's-eye windows.

This playground equipment, respecting children's short age, offers ideal conditions for **potentiating their learning** in a **playful, enjoyable and safe ambience**.

Two eye-catching monsters stimulate the imagination of the children while they develop their senses and orientation and get to know better their own body, strengthen their muscles and improve their coordination.

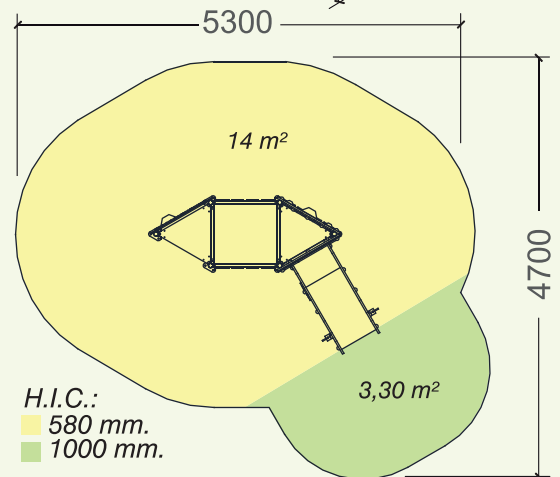
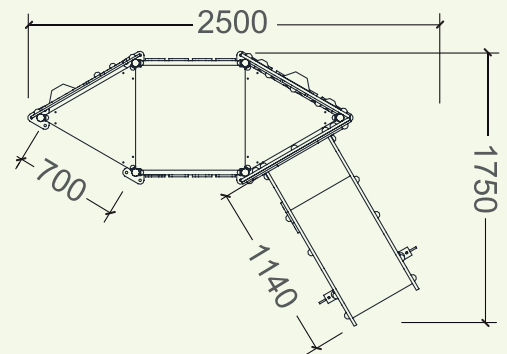
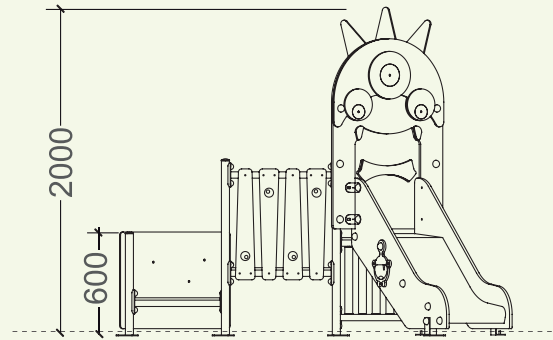

mm.

Minimum safety area

**COMPLEJO "MONTAÑA DE LOS MONSTERS"**  
**COMBINATION "MONSTER MOUNTAIN"**  
**COMBINAISON "MONTAGNE DES MONSTRES"**



fr

Un ensemble modulaire conçu pour le **JEU** et la **STIMULATION PRÉCOCE** des enfants en bas âge, approximativement à partir de 9 mois et jusqu'à 4 ans, avec des représentations de monstres géants, sympathiques et très attrayants pour les enfants.

Structure en tube rond de Ø50mm d'acier inoxydable, panneaux en polyéthylène de haute densité d'épaisseur 13 et 19mm, plateformes en contreplaqué phénolique antidérapant d'épaisseur 15mm et glissière en acier inoxydable.

L'ensemble est composé de **trois plateformes** de différents niveaux (la plateforme la plus haute à 0,58m), qui fonctionnent comme des **escaliers d'accès** avec une surface assez grande pour y monter à quatre pattes, ce qui donne beaucoup plus de confiance et de sécurité aux petits enfants.

De plus, l'ensemble contient un **toboggan** d'une hauteur de sortie de 0,58m et des **panneaux décoratifs** pleins d'**activités ludiques**:

- roues d'engrenage pour y expérimenter la cause à effet,
- disque giratoire avec un hublot rempli de billes pour produire des sons,
- des rouleaux tournants colorés,
- trois ouvertures avec des hublots transparents.

L'ensemble présente des conditions idéales pour **renforcer l'apprentissage des enfants**, en prenant en compte leur jeune âge dans une **ambiance ludique, divertissante et sûre**.

Deux monstres attractifs qui stimulent l'imagination des enfants, pendant qu'ils développent leurs sens du toucher, de la vue, de l'orientation et connaissent mieux leur propre corps, fortifient leurs muscles et améliorent leur coordination.

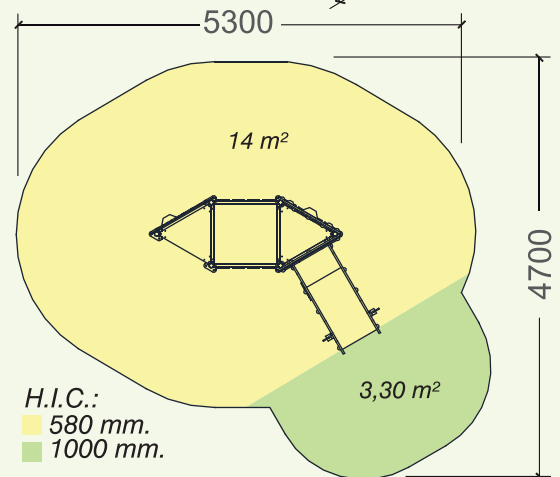
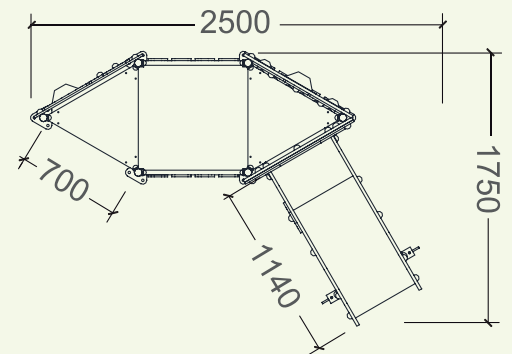
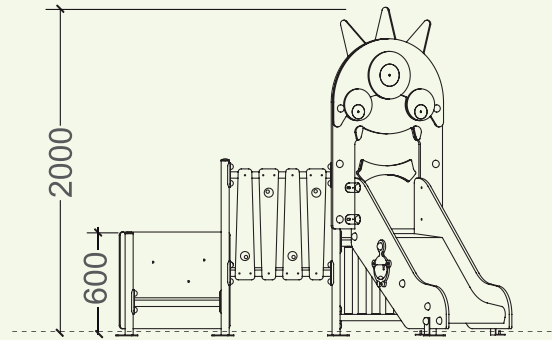

mm.

Zone de sécurité minimale

**COMPLEJO "MONTAÑA DE LOS MONSTERS"**  
**COMBINATION "MONSTER MOUNTAIN"**  
**COMBINAISON "MONTAGNE DES MONSTRES"**





COMPLEJO "MONTAÑA DE LOS MONSTERS"  
COMBINATION "MONSTER MOUNTAIN"  
COMBINAISON "MONTAGNE DES MONSTRES"

